

## SCHEDA TECNICA GLI ULTIMI

N.	Canale	Microfono consigliato	Note
1	TRIGGER - Roland	In possesso della band	
2	CASSA	Libera scelta del service	
3	RULLANTE	Libera scelta del service	
4	TOM	Libera scelta del service	
5	TIMPANO	Libera scelta del service	
6	HI-HAT	Libera scelta del service	
7	OVERHEAD 1	Libera scelta del service	
8	OVERHEAD 2	Libera scelta del service	
9	GTR1 - L		
10	GTR1 - R		
11	GTR 2 - L	USCITA D.I. XLR	Necessita di DI box sul Palco
12	GTR 2 - R		
13	BASSO	USCITA D.I. XLR	Necessita di DI box sul Palco
14	PIANO - L		
	PIANO - R		
15	Back Vocal		
16	VOCE	Libera scelta del service (PREFERIBILMENTE RADIO MICROFONO)	PREFERIBILMENTE : radio microfono marca Audix, Sennheiser, Shure capsula supercardioide o ipercardioide
17	CLICK CANTANTE	USCITA D.I. XLR	Sequenze da scheda audio
18	CLICK BAND	USCITA D.I. XLR	Sequenze da scheda audio
19	COUNTING	USCITA D.I. XLR	Sequenze da scheda audio
20	BASI INTRO	USCITA D.I. XLR	Sequenze da scheda audio
	PERCUSSIONI		Sequenze da scheda audio
	CHITARRE		Sequenze da scheda audio
	PIANO/SYNTH		Sequenze da scheda audio
	BASSO SYNTH		Sequenze da scheda audio
	FIATI/ARCHI		Sequenze da scheda audio
AUX	Musicista	Tipo	NOTA
1	Cantante	In-Ear	PREFERIBILMENTE PER GLI In-EAR TUTTO IN STEREO
2	Cantante	Monitor fisico	
3	GTR 1	In-Ear	
4	GTR 2	In-Ear	
5	Basso	In-Ear	
6	Batteria	In-Ear	
7	Piano	In-Ear	

# STAGE PLAN

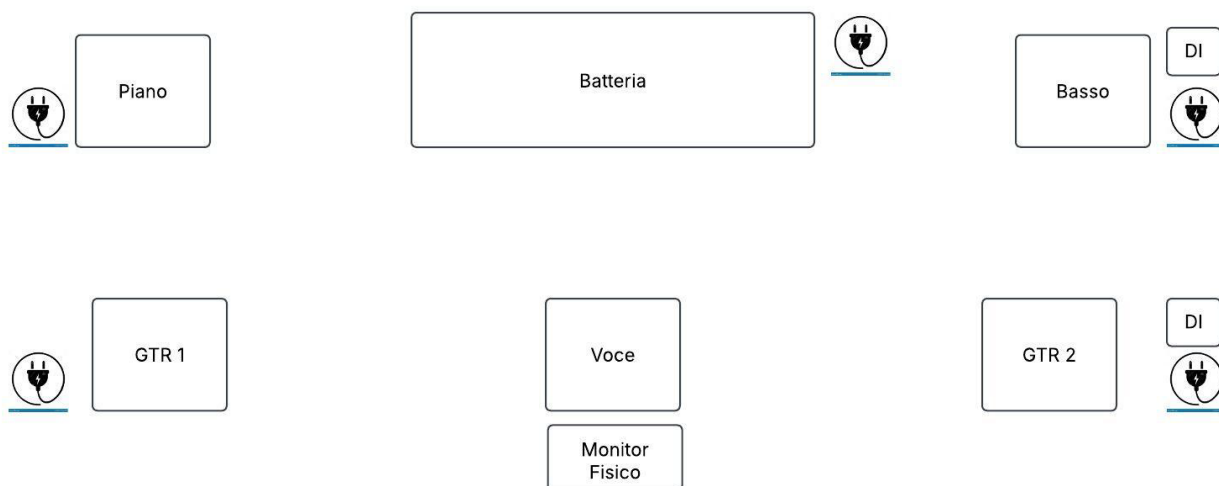

**N.B. Si richiede attacco corrente come da stage plan.**

## NOTE :

Per le esibizioni all'aperto, se possibile, si richiede un palco di dimensioni 8/10 m x 6/8 m con:

- 1 pedana rialzata per batteria dim. minime 2 m x 2 m x 30 cm;
- opzionale: 1 pedane rialzate dim. minime 2 m x 2 m x 30 cm per basso;
- opzionale: 1 pedane rialzate dim. minime 2 m x 2 m x 30 cm per piano;
- stage box sul palco in prossimità della postazione del batterista (alla destra guardando il palco).
  - in caso di eventi all'aperto l'organizzatore deve provvedere alla copertura degli strumenti della band con teli antipioggia
  - BACKDROP: Se dovesse esserci la possibilità di Led Wall la band fornirà il logo per proiettarlo
  - Stanza Camerino (Dove Possibile). Per il montaggio e il sound check la band avrà bisogno di circa 2 ore.

# **CAMERINO**

Si richiede possibilmente n.1 camerino chiuso dove durante l'esibizione si può chiudere a chiave.

Al termine dello spettacolo, si richiedono pasti completi in funzione delle presenze della band.

## **RICHIESTE STRUMENTAZIONE IN CASO DI FORNITURA STRUMENTI DA PARTE DELL'ORGANIZZATORE**

**Nel caso si dovesse suonare dove non è possibile trasportare in viaggio gli strumenti (es Aereo) si chiede all'organizzatore che fornisca la strumentazione musicale.**

Gli strumenti da fornire saranno quelli elencati di seguito.

In particolare si riportano, in ordine di preferenza, le strumentazioni richieste.

### ***PIANOFORTE***

- Yamaha CLP-795GP
- Dexibell Vivo H10 MG
- Dexibell S8
- Nord Stage Piano 4
- 1 sgabello

### ***BATTERIA***

- DRUM SET COMPLETO
- CASSA 22"
- TOM 12"
- TIMPANO 16"
- RULLANTE 14"
- n. 3 SUPPORTO PIATTI DRITTO
- n. 1 SUPPORTO PIATTO PIEGHEVOLE
- n. 1 SUPPORTO RULLANTE
- n. 1 SUPPORTO HIHAT
- n. 1 SGABELLO

### ***CHITARRA GTR1***

- Kemper profiler + remote

### ***CHITARRA GTR2***

- Line6 HX Stomp o XL